

# Genie®



## Manual del operario

*con información de mantenimiento*

Third Edition  
Third Printing  
Part No. 1000031SP

**GS™-1530**

**GS™-1532**

**GS™-1930**

**GS™-1932**

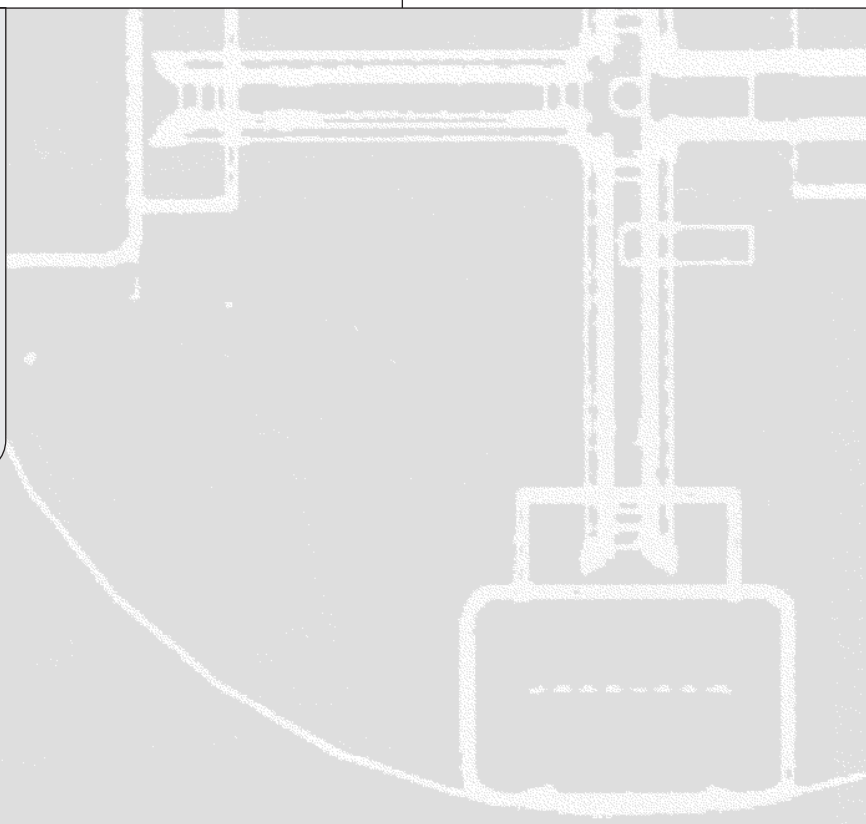

---

## Importante

Antes de poner en funcionamiento la máquina, lea atentamente y cumpla todas las normas de seguridad e instrucciones de funcionamiento. Sólo debe permitirse utilizar la máquina a personal debidamente formado y autorizado. Este manual debe considerarse parte permanente de la máquina y deberá permanecer en todo momento con ella. Si tiene alguna duda o pregunta, póngase en contacto con Genie Industries.

---

## Contenido

	Página
Normas de seguridad .....	1
Leyenda .....	9
Controles .....	10
Inspección previa al manejo de la máquina .....	12
Mantenimiento .....	14
Comprobación de las funciones .....	16
Inspección del lugar de trabajo .....	21
Instrucciones de funcionamiento .....	22
Instrucciones de transporte y elevación .....	27
Pegatinas .....	30
Especificaciones .....	34

---

## Póngase en contacto con nosotros en:

Internet: <http://www.genielift.com>  
 Correo electrónico: [techpub@genieind.com](mailto:techpub@genieind.com)

---

Copyright © 1997 de Genie Industries

Primera edición: Undécima impresión,  
enero de 2002

Segunda edición: Tercera impresión,  
julio de 2004

Tercera edición: Tercera impresión,  
febrero de 2005

“Genie” es una marca comercial registrada de Genie Industries en EE.UU. y en otros países. “GS” es una marca comercial de Genie Industries.

Estas máquinas cumplen con las normas ANSI/SIA 92.6-1999.

 Impreso en papel reciclado L

Impreso en EE.UU.



# Normas de seguridad



---

## Peligro

Cualquier incumplimiento de las normas de seguridad e instrucciones que aparecen en este manual puede provocar graves lesiones o incluso la muerte.

---

## No utilice la máquina a menos que:

- Conozca y aplique los principios de seguridad de funcionamiento detallados en este manual del operario.
  - 1 Evite situaciones de riesgo.**
    - Antes de continuar con la siguiente sección, asegúrese de haber leído y comprendido las normas de seguridad.**
    - 2 Inspeccione siempre la máquina antes de comenzar cualquier trabajo.
    - 3 Antes de utilizar la máquina, compruebe que todas sus funciones operen correctamente.
    - 4 Inspeccione el lugar de trabajo.
    - 5 Utilice la máquina solamente con el fin para el que fue diseñada.
- Lea atentamente y cumpla las normas de seguridad y las instrucciones del fabricante que aparecen en los manuales del operario y en las pegatinas de la máquina.
- Lea atentamente y cumpla las normas de seguridad de la empresa responsable y del lugar de trabajo.
- Lea atentamente y cumpla todas las normas gubernamentales pertinentes.
- Esté adecuadamente formado para manejar la máquina con seguridad.

## NORMAS DE SEGURIDAD

**Riesgos de electrocución**

Esta máquina no está aislada eléctricamente y no protege en modo alguno si se aproxima o entra en contacto con alguna fuente de energía eléctrica.

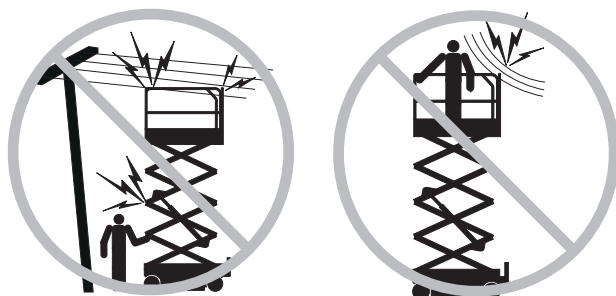

Manténgase a una distancia prudencial de las líneas y aparatos eléctricos, respetando las normas gubernamentales pertinentes y el siguiente cuadro.

Tensión Por tramos	Distancia mínima de seguridad en metros
0 a 300V	Evite el contacto
300V a 50kV	3,05
50kV a 200kV	4,60
200kV a 350kV	6,10
350kV a 500kV	7,62
500kV a 750kV	10,67
750kV a 1.000kV	13,72

No impida el movimiento de la plataforma ni el balanceo o combado de los cables eléctricos; resguárdela de los vientos fuertes o racheados.

Si la máquina entra en contacto con líneas eléctricas activas, aléjese de ella. Ninguna persona, ya se encuentre en el suelo o en la plataforma, debe tocar ni manejar la máquina hasta que las líneas eléctricas activas hayan sido desconectadas.

No utilice la máquina en caso de tormenta o relámpagos.

No utilice la máquina como conexión a tierra (masa) para soldar.

**Riesgos de volcado**

Entre ocupantes, equipos y materiales no debe superarse la capacidad y dimensiones máximas que admite la plataforma.

**Capacidad máxima - GS-1530 y GS-1532**

Plataforma replegada	272 kg
Plataforma extendida - Sólo plataforma	159 kg
Plataforma extendida - Sólo extensión	113 kg
Número máximo de ocupantes - GS-1530 - ANSI y CSA	2
Número máximo de ocupantes - GS-1532 - Australia	
Uso en exteriores	1
Uso exclusivo en interiores	2
Número máximo de ocupantes - GS-1530 - Australia	
Uso exclusivo en interiores	2



272 kg



Sólo extensión 113 kg      Sólo plataforma 159 kg

## NORMAS DE SEGURIDAD

**Capacidad máxima - GS-1930 y GS-1932**

Plataforma replegada	227 kg
Plataforma extendida - Sólo plataforma	113 kg
Plataforma extendida - Sólo extensión	113 kg
Número máximo de ocupantes - GS-1930 - ANSI y CSA	2
Número máximo de ocupantes - GS-1932 - Australia	
Uso en exteriores	1
Uso exclusivo en interiores	2
Número máximo de ocupantes - GS-1930 - Australia	
Uso exclusivo en interiores	2



227 kg

Sólo extensión  
113 kgSólo plataforma  
113 kg

No eleve la plataforma si la máquina no se encuentra sobre una superficie firme y nivelada.



No confíe en la alarma de inclinación como indicador de nivelación. La alarma de inclinación instalada en el chasis sólo suena cuando la máquina se encuentra en una pendiente.

Cuando suene la alarma de inclinación:  
Baje la plataforma. Sitúe la máquina en una superficie firme y nivelada. Si la alarma de inclinación suena estando la plataforma elevada, extreme las precauciones al bajarla.

No modifique ni inutilice los limitadores.

No conduzca a más de 0,7 km/h con la plataforma elevada.

No eleve la plataforma si la velocidad del viento es superior a 12,5 m/s. Si la velocidad del viento es superior a 12,5 m/s cuando la plataforma está elevada, baje la plataforma y no siga utilizando la máquina.

No utilice la máquina con viento fuerte o racheado. No aumente la superficie de la plataforma ni la carga. Si se aumenta la superficie expuesta al viento, se reducirá la estabilidad de la máquina.



Estando la plataforma elevada, no conduzca la máquina por terrenos irregulares ni inestables, ni se aproxime a los mismos; evite también las situaciones de peligro.

Cuando conduzca la máquina en posición replegada a través de terrenos irregulares, suciedad, superficies inestables o deslizantes, o cerca de agujeros y pendientes, extreme las medidas de precaución y conduzca a baja velocidad.

## NORMAS DE SEGURIDAD

No conduzca la máquina en una pendiente que exceda los valores de pendiente y de pendiente de talud establecidos. El valor de pendiente se aplica a la máquina en posición replegada.

**GS-1530 y GS-1532**

**Valor máximo de pendiente, replegada**  
ANSI / CSA / AUS 30% (17°)

**Valor máximo de talud, replegada**  
ANSI / CSA / AUS 30% (17°)

**GS-1930 y GS-1932**

**Valor máximo de pendiente, replegada**  
ANSI / CSA 30% (17°)  
AUS 25% (14°)

**Valor máximo de talud, replegada**  
ANSI / CSA 30% (17°)  
AUS 25% (14°)

Nota: El valor de la pendiente está sujeto a las condiciones del terreno y la tracción adecuada.

No utilice los controles de la plataforma para liberarla si está aprisionada o enganchada, o si su movimiento normal se encuentra limitado por alguna estructura adyacente. Antes de proceder a liberar la plataforma usando los controles desde el suelo, haga que descienda de ella todo el personal.

No modifique ni inutilice en modo alguno los elementos de seguridad y estabilidad de la máquina.

No sustituya ninguno de los elementos vitales para la estabilidad de la máquina por otros elementos de peso o características diferentes.

No modifique ninguna plataforma de trabajo en altura sin permiso previo y por escrito del fabricante. La fijación de enganches portaherramientas u otros materiales a la plataforma, a la tabla de pie o al sistema de barandillas puede aumentar el peso y la superficie de la plataforma o de la carga.

No empuje ni tire de ningún objeto situado fuera de la plataforma.

**GS-1530 y GS-1930**  
**Fuerza lateral máxima admisible - ANSI y CSA**  
2 personas 445 N

**GS-1532 y GS-1932**  
**Fuerza manual máxima admisible - Australia**  
2 personas 400 N  
1 persona 200 N

**GS-1530 y GS-1930**  
**Fuerza manual máxima admisible - Australia**  
2 personas 400 N  
Uso exclusivo en interiores



No coloque ni enganche cargas fijas ni sobresalientes a ninguna parte de la máquina.

No transporte herramientas ni materiales a menos que estén distribuidos de forma uniforme y que las personas que se encuentren en la plataforma los puedan manejar de forma segura.



No coloque escaleras ni andamios en la plataforma ni los apoye en ninguna parte de la máquina.

No utilice la máquina sobre vehículos o superficies que puedan moverse o estén en movimiento.

## NORMAS DE SEGURIDAD

Asegúrese de que todos los neumáticos se encuentren en buen estado, las tuercas de corona bien apretadas y los pasadores de chaveta correctamente colocados.

No utilice baterías que pesen menos que las originales. Las baterías se utilizan como contrapeso y son fundamentales para la estabilidad de la máquina. Cada batería debe pesar 29,5 kg.

No utilice la máquina como una grúa.

No empuje la máquina ni otros objetos con la plataforma.

No permita que la plataforma entre en contacto con estructuras adyacentes.

No ate la plataforma a estructuras adyacentes.

No coloque cargas fuera del perímetro de la plataforma.

No utilice la máquina si las bandejas del chasis están abiertas.

## Riesgos de caída

El sistema de barandillas ofrece protección contra caídas. Si los ocupantes de la plataforma tienen que llevar un equipo de protección personal contra caídas (PFPE) debido a las normas del lugar de trabajo o de la empresa, el equipo PFPE y su uso deben ajustarse a las instrucciones del fabricante y a los requisitos gubernamentales pertinentes.

No se sienta ni se suba en las barandillas de la plataforma. En todo momento deberá tener los pies bien apoyados en el suelo de la plataforma.



No descienda de la plataforma cuando esté elevada.

Mantenga limpio de escombros el suelo de la plataforma.

Antes de poner en funcionamiento la máquina, enganche la cadena de entrada a la plataforma y cierre la puerta de entrada.

No utilice la máquina a menos que las barandillas estén bien colocadas y la entrada bien cerrada.

## Riesgos de colisión

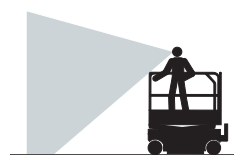

Durante la conducción o utilización de la máquina, tenga en cuenta las limitaciones del alcance visual y los puntos ciegos.

Al mover la máquina, tenga en cuenta la posición extendida de la plataforma.

Antes de soltar los frenos, la máquina deberá encontrarse sobre una superficie nivelada o estar bien inmovilizada.

Los operarios deben cumplir con las normas de la empresa, del lugar de trabajo y las normas gubernamentales que se refieren al uso de equipos de protección personal.

## NORMAS DE SEGURIDAD

Compruebe el área de trabajo por si hubiese obstáculos elevados u otros factores de peligro.



Recuerde que puede pillarse los dedos si se agarra a la barandilla de la plataforma.

Observe y utilice las flechas de dirección codificadas con colores que se encuentran en los controles y en la placa adhesiva de la plataforma y que describen las funciones de conducción y dirección.

No conduzca la máquina de forma temeraria ni juegue con ella.

No baje la plataforma mientras haya alguna persona u obstáculo en la zona situada por debajo de ella.



Adecue la velocidad de desplazamiento al estado del suelo, la congestión, inclinación, ubicación del personal y cualquier otro factor que pudiera causar una colisión.

No utilice la máquina si se encuentra en la trayectoria de una grúa o máquina elevada en movimiento, a menos que los controles de la grúa estén bloqueados o se hayan tomado precauciones para evitar cualquier posibilidad de colisión.

### Riesgo de aplastamiento

Mantenga las manos y demás partes del cuerpo alejadas de las tijeras.

No opere bajo la plataforma o en las articulaciones de la tijera sin el brazo de seguridad en su sitio.

Cuando utilice la máquina con la palanca de mando desde el suelo, actúe con sentido común y planificación. Mantenga una distancia segura entre el operario, la máquina y los objetos fijos.

### Riesgo de dañar los componentes

No utilice la máquina como conexión a tierra (masa) para soldar.

### Riesgo de incendio y explosión

No utilice la máquina ni cargue la batería en lugares peligrosos o en los que pudiera haber partículas o gases explosivos o potencialmente inflamables.



## NORMAS DE SEGURIDAD

## Riesgos al utilizar máquinas dañadas

No utilice ninguna máquina dañada o que no funcione correctamente.

Antes de comenzar un nuevo turno de trabajo, inspeccione la máquina y compruebe todas las funciones. Identifique y retire inmediatamente del servicio cualquier máquina dañada o averiada.

Asegúrese de haber realizado todas las tareas de mantenimiento siguiendo las indicaciones de este manual y del manual de mantenimiento correspondiente.

Compruebe que todas las pegatinas estén en su sitio y sean legibles.

Compruebe que los manuales de seguridad, de responsabilidades y del operario estén completos, sean legibles y se encuentren en el cajetín de documentación de la plataforma.

## Riesgo de lesiones físicas

No utilice la máquina si existe alguna fuga de aire o de aceite hidráulico. Las fugas de aire o del circuito hidráulico pueden atravesar la piel y quemarla.

El contacto indebido con cualquiera de los componentes situados debajo de las cubiertas puede causar graves lesiones. Sólo el personal de mantenimiento debidamente formado debe tener acceso a los compartimentos. Sólo se recomienda el acceso del operario a estos componentes cuando esté realizando una inspección previa al funcionamiento. Todos los compartimentos deben permanecer cerrados y asegurados durante el funcionamiento.

## Leyenda de las pegatinas

Las pegatinas de los productos Genie utilizan símbolos, códigos de colores y palabras clave para las siguientes funciones:



Símbolo de alerta de seguridad: utilizado para alertar al personal de posibles riesgos de lesiones. Para evitar posibles lesiones o incluso la muerte, respete todos los mensajes de seguridad que siguen a este símbolo.



Rojo: utilizado para indicar la presencia de un riesgo inminente que, de no evitarse, ocasionará graves lesiones o incluso la muerte.



Naranja: utilizado para indicar la presencia de un riesgo potencial que, de no evitarse, podría ocasionar graves lesiones o incluso la muerte.



Amarillo con símbolo de alerta de seguridad: utilizado para indicar la presencia de un riesgo potencial que, de no evitarse, podría provocar lesiones leves o moderadas.



Amarillo sin símbolo de alerta de seguridad: utilizado para indicar la presencia de un riesgo potencial que, de no evitarse, podría provocar daños materiales.



Verde: utilizado para indicar información sobre el mantenimiento o funcionamiento de la máquina.

## NORMAS DE SEGURIDAD

**Seguridad de las baterías****Riesgo de quemaduras**

Las baterías contienen ácido. Siempre que manipule las baterías, utilice ropa aislante y gafas protectoras.



Evite derramar o tocar el ácido de las baterías. Neutralice cualquier vertido accidental de ácido con bicarbonato sódico y agua.

Evite que las baterías o el cargador entren en contacto con agua o lluvia mientras se estén cargando.

**Riesgo de explosión**

Evite la presencia de chispas, llamas o cigarrillos encendidos cerca de las baterías. Las baterías desprenden un gas explosivo.

La bandeja de las baterías debería permanecer abierta durante el ciclo de carga completo.

No toque los bornes de las baterías ni las abrazaderas para cables con herramientas que puedan producir chispas.

**Peligro de dañar los componentes**

No cargue las baterías con un cargador de más de 24V.

**Riesgos de electrocución**

Conecte el cargador de baterías únicamente a una salida de CA de 3 cables con toma de tierra.

Compruebe diariamente que no haya conductores, cables ni hilos dañados. Antes de utilizar la máquina, sustituya cualquier elemento deteriorado.

Evite las descargas eléctricas producidas por el contacto con los bornes de la batería. Quítese todos los anillos, relojes o joyas.

**Riesgo de volcado**

No utilice baterías que pesen menos que las originales. Las baterías se utilizan como contrapeso y son fundamentales para la estabilidad de la máquina. Cada batería debe pesar 29,5 kg.

**Riesgos durante la elevación**

Al elevar las baterías, emplee un número apropiado de personas y técnicas de elevación adecuadas.

# Leyenda

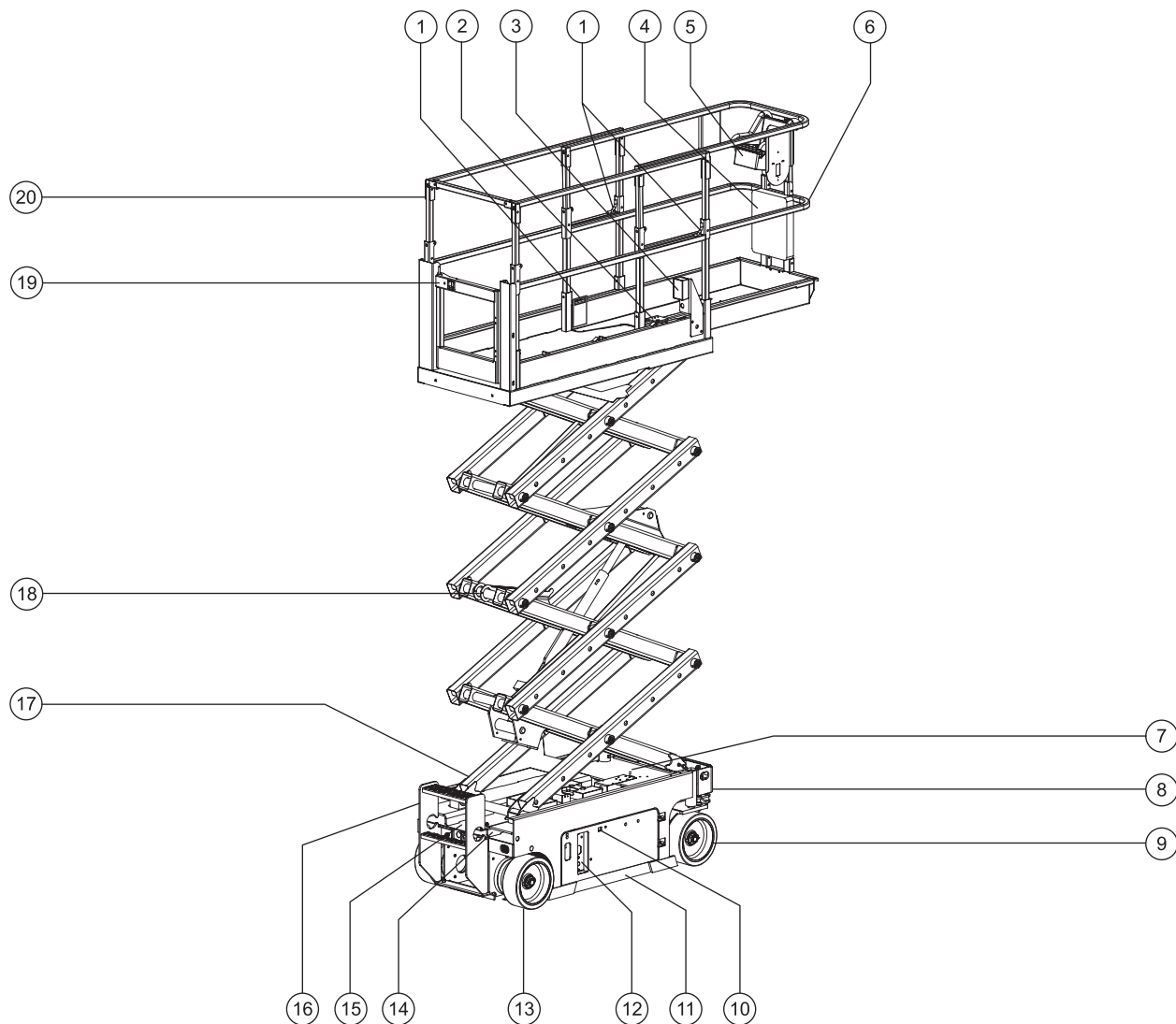

- |  |   |   |
|--|---|---|
| 1 Punto de anclaje para el cable           | 8 Enganche para el transporte           | 16 Enganche para transporte/escalera de entrada             |
| 2 Pedal de la extensión de la plataforma   | 9 Neumático direccional                 | 17 Cargador de baterías (en la parte opuesta de la máquina) |
| 3 Salida GFCI                              | 10 Lectura de los LED de diagnósticos   | 18 Brazo de seguridad                                       |
| 4 Armario de los manuales de documentación | 11 Dispositivo antibaches               | 19 Puerta o cadena de entrada a la plataforma               |
| 5 Controles de la plataforma               | 12 Controles desde el suelo             | 20 Barandillas de la plataforma                             |
| 6 Extensión de la plataforma               | 13 Neumático no direccional             |   |
| 7 Alarma de inclinación (bajo cubierta)    | 14 Mando de descenso auxiliar           |   |
|  | 15 Bomba manual de liberación del freno |   |

# Controles

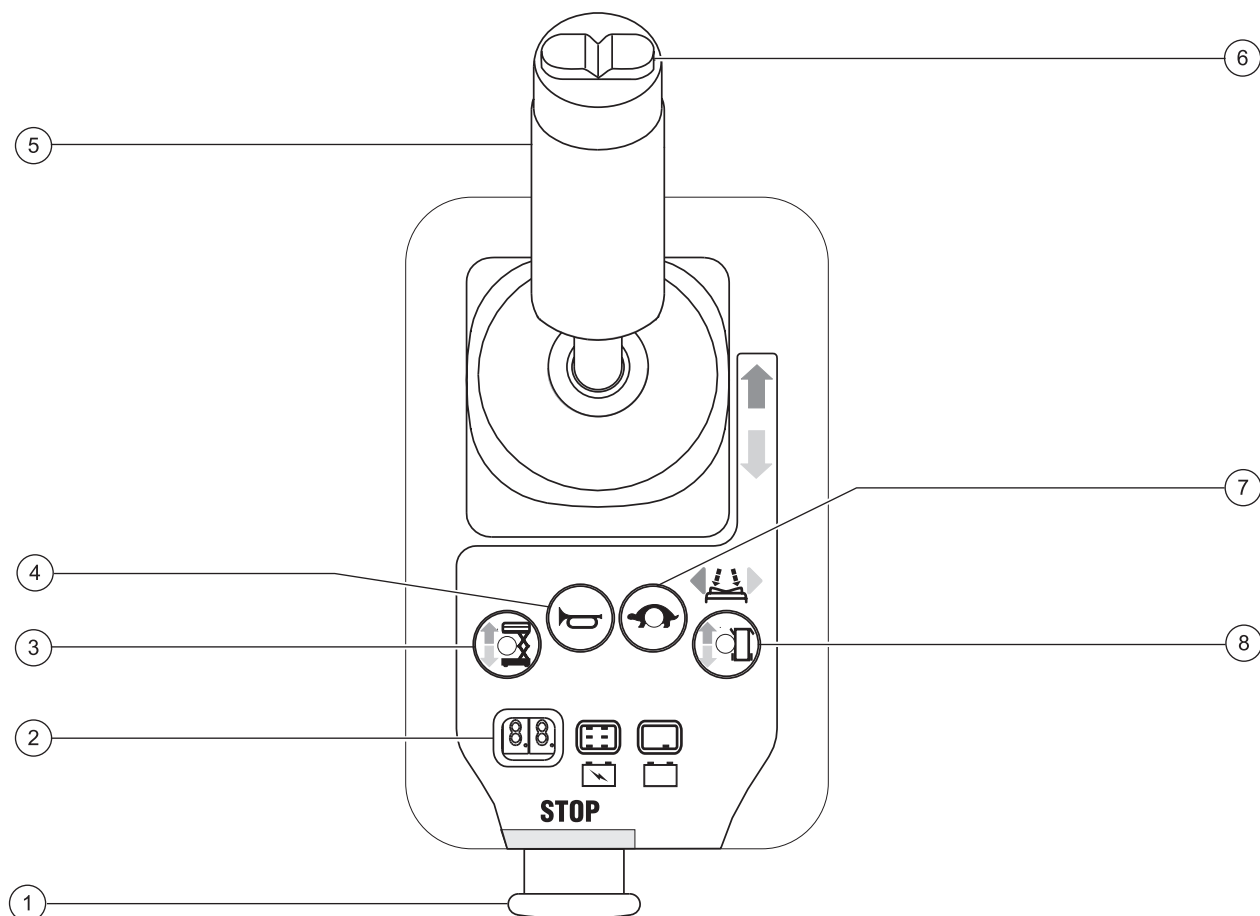

## Controles de la plataforma

- |  |  |
|--|--|
| 1 Botón rojo de parada de emergencia                               | 5 Palanca de control proporcional y conmutador de activación de funciones para las funciones de elevación y desplazamiento |
| 2 Lectura de LED de diagnóstico / Indicador de carga de la batería | 6 Pulsador oscilante para funciones de dirección   |
| 3 Botón de selección de la función de elevación                    | 7 Botón de velocidad de desplazamiento   |
| 4 Botón de bocina  | 8 Botón de selección de la función de desplazamiento   |

## CONTROLES

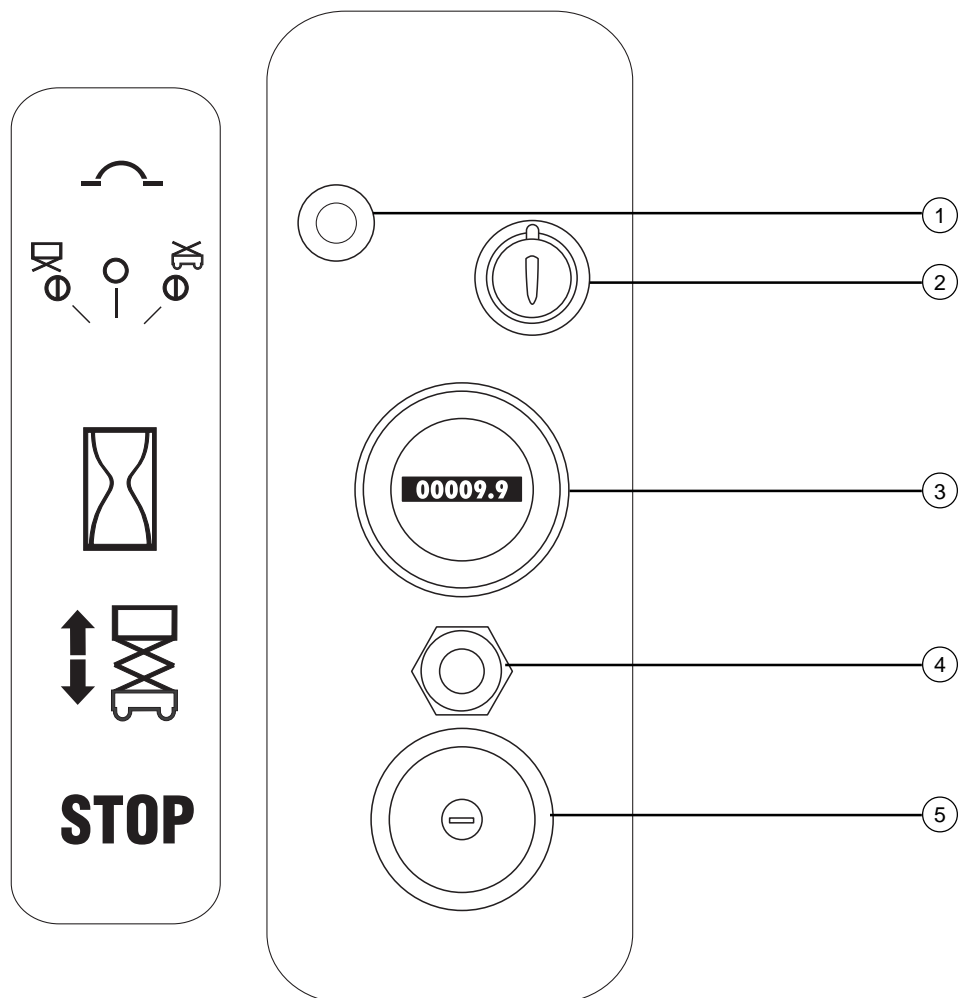
**Panel de controles desde el suelo**

- 1 Protector contra cortocircuitos de 7A para circuitos eléctricos
- 2 Llave de contacto para la selección del control desde la plataforma/apagado/desde el suelo
- 3 Cuentahoras
- 4 Conmutador de palanca de elevación/descenso de la plataforma
- 5 Botón rojo de parada de emergencia

# Inspección previa al manejo de la máquina



## No utilice la máquina a menos que:

- Conozca y aplique los principios de seguridad de funcionamiento detallados en este manual del operario.
  - 1 Evite situaciones de riesgo.
  - 2 Inspeccione siempre la máquina antes de comenzar cualquier trabajo.**

**Antes de pasar a la siguiente sección, asegúrese de haber leído y comprendido el apartado sobre la inspección previa al manejo de la máquina.**

  - 3 Antes de utilizar la máquina, compruebe que todas sus funciones operen correctamente.
  - 4 Inspeccione el lugar de trabajo.
  - 5 Utilice la máquina solamente con el fin para el que fue diseñada.

## Principios básicos

El operario es responsable de efectuar una inspección previa al manejo de la máquina, así como de llevar a cabo el mantenimiento rutinario.

La inspección previa al manejo de la máquina es una inspección visual que el operario debe realizar antes de cada turno de trabajo. El objetivo es detectar cualquier posible daño en la máquina antes de que el operario compruebe las funciones.

La inspección previa al manejo de la máquina también sirve para determinar si será necesario realizar algún procedimiento de mantenimiento rutinario. El operario deberá realizar únicamente aquellos procedimientos de mantenimiento rutinario especificados en este manual.

Consulte la lista de la siguiente página y compruebe cada uno de los elementos.

Si detecta algún daño o alteración no autorizada con respecto a las condiciones en que recibió la máquina de fábrica, identifíquela con una etiqueta distintiva y retírela del servicio.

Las reparaciones de la máquina sólo deben encomendarse a un técnico de mantenimiento cualificado, de acuerdo con las especificaciones del fabricante. Una vez realizadas las reparaciones, el operario deberá volver a efectuar una inspección previa al manejo de la máquina antes de comenzar la comprobación de las funciones.

Las inspecciones de mantenimiento programadas deberán encomendarse a técnicos de mantenimiento cualificados, siguiendo las especificaciones del fabricante y los requisitos que aparecen en el manual de responsabilidades.

## INSPECCIÓN PREVIA AL MANEJO DE LA MÁQUINA

## Inspección previa al manejo de la máquina

- Compruebe que los manuales del operario, de seguridad y de responsabilidades estén completos, sean legibles y se encuentren en el armario de documentación que hay en la plataforma.
- Compruebe que todas las pegatinas estén en su sitio y sean legibles. Consulte la sección Pegatinas.
- Compruebe el nivel de aceite hidráulico y asegúrese de que no haya pérdidas. Añada aceite si es necesario. Consulte la sección Mantenimiento.
- Compruebe el nivel del líquido de la batería y asegúrese de que no haya pérdidas. Añada agua destilada si es necesario. Consulte la sección Mantenimiento.

Revise los siguientes componentes o áreas por si hubiera daños, modificaciones no autorizadas, faltaran piezas o éstas estuvieran mal instaladas:

- Componentes eléctricos, cables de conexiones y cables eléctricos
- Unidad de alimentación, tanque, tubos, conexiones, cilindros y distribuidores del sistema hidráulico
- Conexiones y grupo de baterías
- Motores de tracción
- Pastillas de fricción
- Neumáticos y llantas
- Cintas de fijación al chasis
- Limitadores, alarmas y bocina
- Tuercas, pernos y otros elementos de fijación
- Puerta o cadena de entrada a la plataforma
- Baliza y alarmas (si existen)
- Componentes de liberación del freno
- Brazo de seguridad

- Dispositivos antibaches
- Extensión de la plataforma
- Pasadores de tijera y elementos de fijación
- Palanca de control de la plataforma

Revise toda la máquina por si hubiera:

- Grietas en soldaduras o componentes estructurales
- Abolladuras o daños en la máquina
- Óxido, corrosión u oxidación excesivos
- Asegúrese de que no falte ningún componente estructural o esencial y de que los correspondientes pivotes y elementos de fijación estén en su sitio y bien apretados.
- Asegúrese de que las barandillas laterales estén instaladas y los pernos bien fijados.
- Asegúrese de que las bandejas del chasis estén cerradas y sujetas, y las baterías bien conectadas.

**Nota:** Si hay que elevar la plataforma para inspeccionar la máquina, asegúrese de que el brazo de seguridad esté en su sitio. Consulte la sección Instrucciones de funcionamiento.

# Mantenimiento



## Cumpla las siguientes instrucciones:

- ☑ El operario deberá realizar únicamente los procedimientos de mantenimiento rutinario especificados en este manual.
- ☑ Las inspecciones de mantenimiento programadas deberán ser realizadas por técnicos de mantenimiento cualificados, siguiendo las especificaciones del fabricante y los requisitos que aparecen en el manual de responsabilidades.

### Leyenda de los símbolos de mantenimiento

#### AVISO

En este manual se utiliza una serie de símbolos para ayudarle a identificar el propósito de cada instrucción. Cuando aparezcan uno o más símbolos al comienzo de un procedimiento de mantenimiento, su significado será el explicado a continuación.



Indica que se necesitarán herramientas para llevar a cabo este procedimiento.



Indica que se necesitarán piezas de repuesto para llevar a cabo este procedimiento.

## Comprobación del nivel de aceite hidráulico



Para un correcto funcionamiento de la máquina, es fundamental mantener el nivel adecuado de aceite hidráulico. Un nivel incorrecto de aceite hidráulico puede dañar los componentes del sistema hidráulico. Las revisiones diarias permiten al inspector detectar cambios en el nivel de aceite que podrían indicar la presencia de problemas en el sistema hidráulico.

#### AVISO

Realice este procedimiento con la plataforma totalmente replegada.

- 1 Inspeccione visualmente el nivel de aceite en el tanque hidráulico.
- ⦿ Resultado: el nivel de aceite hidráulico deberá estar como se marca en el tanque.
- 2 Añada aceite si es necesario. No sobrepase el límite.

#### Especificaciones del aceite hidráulico

Tipo de aceite hidráulico	Chevron Rykon Equivalente a Premium MV
---------------------------	---



## MANTENIMIENTO

## Comprobación de las baterías



Para obtener un buen rendimiento de la máquina y manejarla de manera segura, es fundamental mantener en buen estado las baterías. La existencia de niveles incorrectos de fluido o de cables y conexiones dañados puede afectar a los componentes y provocar situaciones de riesgo.

**AVISO**

Esta comprobación no será necesaria en máquinas equipadas con baterías selladas o que no necesiten mantenimiento.

**ADVERTENCIA**

Riesgo de electrocución. El contacto con cualquier circuito bajo tensión o con corriente puede ocasionar graves lesiones e incluso la muerte. Quítese todos los anillos, relojes o joyas.

**ADVERTENCIA**

Riesgo de lesiones físicas. Las baterías contienen ácido. Evite derramar o tocar el ácido de las baterías. Neutralice cualquier vertido accidental de ácido con bicarbonato sódico y agua.

**AVISO**

Realice esta prueba después de cargar completamente las baterías.

- 1 Póngase ropa aislante y protección para los ojos.
- 2 Asegúrese de que las conexiones del cable de la batería estén ajustadas y no presenten indicios de corrosión.
- 3 Asegúrese de que las barras de sujeción de la batería estén correctamente colocadas.
- 4 Retire los tapones de ventilación de la batería.
- 5 Compruebe el nivel de ácido de cada batería. Si fuera necesario, añada agua destilada hasta la parte inferior del tubo de llenado de la batería. No sobrepase el límite.
- 6 Coloque los tapones de ventilación.

## Mantenimiento programado

Los procedimientos de mantenimiento trimestrales, anuales y bienales deben ser llevados a cabo por una persona formada y cualificada para realizar el mantenimiento de esta máquina siguiendo los pasos descritos en su manual de mantenimiento.

Las máquinas que lleven sin funcionar más de tres meses deberán pasar la inspección trimestral antes de devolverlas al servicio.

# Comprobación de las funciones



## No utilice la máquina a menos que:

- ☑ Conozca y aplique los principios de seguridad de funcionamiento detallados en este manual del operario.

- 1 Evite situaciones de riesgo.
- 2 Inspeccione siempre la máquina antes de comenzar cualquier trabajo.

### **3 Antes de utilizar la máquina, compruebe que todas sus funciones operen correctamente.**

**Antes de continuar con la siguiente sección, asegúrese de haber leído y comprendido los procedimientos de comprobación de las funciones.**

- 4 Inspeccione el lugar de trabajo.
- 5 Utilice la máquina solamente con el fin para el que fue diseñada.

## Principios básicos

El objetivo de comprobar todas las funciones de la máquina es detectar cualquier defecto de funcionamiento antes de ponerla en servicio. El operario debe seguir las instrucciones paso a paso para probar todas las funciones de la máquina.

Nunca utilice una máquina que no funcione correctamente. Si se descubren anomalías en el funcionamiento, la máquina deberá identificarse con una etiqueta distintiva y retirarse del servicio. Las reparaciones de la máquina sólo deben encomendarse a un técnico de mantenimiento cualificado, de acuerdo con las especificaciones del fabricante.

Una vez finalizada la reparación, el operario deberá efectuar una inspección previa al manejo y comprobar de nuevo todas las funciones antes de poner la máquina en servicio.

## COMPROBACIÓN DE LAS FUNCIONES

- 1 Elija una zona firme, llana y sin obstáculos para realizar la comprobación.
- 2 Asegúrese de que el grupo de baterías esté conectado.

**En los controles desde el suelo**

- 3 Tire de los botones rojos de parada de emergencia de los controles de la plataforma y desde el suelo para ponerlos en la posición de encendido.
- 4 Gire la llave de contacto hasta la posición de control desde el suelo.
- 5 Observe los LED de diagnóstico en los controles de la plataforma.

- ⊙ Resultado: el LED debe parecerse al dibujo de la derecha.

**Comprobación de la parada de emergencia**

- 6 Pulse el botón rojo de parada de emergencia de los controles desde el suelo para ponerlo en la posición de apagado.
- ⊙ Resultado: todas las funciones deberán permanecer desactivadas.
- 7 Tire del botón rojo de parada de emergencia para ponerlo en la posición de encendido.

**Comprobación de las funciones de elevación/ descenso**

Todas las señales sonoras de advertencia de esta máquina y de la bocina estándar proceden de la misma alarma central. La bocina es de tono constante. La alarma de descenso emite 60 señales sonoras por minuto. La alarma que se dispara cuando los dispositivos antibaches no se han desplegado emite 300 señales sonoras por minuto. La alarma que se dispara cuando la máquina no está nivelada emite 600 señales sonoras por minuto. También está disponible opcionalmente una bocina de tipo automóvil.

- 8 Active la función de elevación.
- ⊙ Resultado: la plataforma deberá elevarse.
- 9 Active la función de descenso.
- ⊙ Resultado: la plataforma deberá descender. La alarma de descenso debe sonar mientras descende la plataforma.

**Comprobación del descenso auxiliar**

- 10 Active la función de elevación y eleve la plataforma 60 cm aproximadamente.
- 11 Tire del mando de descenso auxiliar que se encuentra detrás de la escalera de entrada.
- ⊙ Resultado: la plataforma deberá descender. La alarma de descenso no sonará.
- 12 Gire la llave de contacto hasta la posición de control desde la plataforma.

**En los controles de la plataforma****Comprobación de la parada de emergencia**

- 13 Pulse el botón rojo de parada de emergencia de la plataforma para ponerlo en la posición de apagado.
- ⊙ Resultado: todas las funciones deberán permanecer desactivadas.

## COMPROBACIÓN DE LAS FUNCIONES

**Comprobación de la bocina**

14 Tire del botón rojo de parada de emergencia para ponerlo en la posición de encendido.

15 Pulse el botón de la bocina.

- ⊙ Resultado: la bocina deberá sonar.

**Comprobación del conmutador de activación de funciones**

16 No mantenga presionado el conmutador de activación de funciones de la palanca de control.

17 Mueva lentamente la palanca de control en la dirección indicada por la flecha azul, y luego en la dirección indicada por la flecha amarilla.

- ⊙ Resultado: todas las funciones deberán permanecer desactivadas.

**Comprobación de las funciones de elevación/descenso**

18 Presione el botón de selección de la función de elevación.

19 Mantenga presionado el conmutador de activación de funciones de la palanca de control.

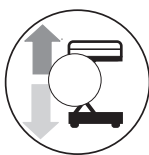

20 Mueva lentamente la palanca de control en la dirección indicada por la flecha azul.

- ⊙ Resultado: la plataforma deberá elevarse. Los dispositivos antibaches deberán desplegarse.

21 Suelte la palanca de control.

- ⊙ Resultado: la plataforma deberá dejar de elevarse.

22 Mantenga presionado el conmutador de activación de funciones. Mueva lentamente la palanca de control en la dirección indicada por la flecha amarilla.

- ⊙ Resultado: la plataforma deberá descender. La alarma de descenso debe sonar mientras desciende la plataforma.

**Comprobación de la dirección**

Nota: Cuando lleve a cabo las pruebas de las funciones de desplazamiento y dirección, permanezca en la plataforma en el lado de dirección de la máquina.

23 Presione el conmutador de selección de la función de desplazamiento.



24 Mantenga presionado el conmutador de activación de funciones de la palanca de control.

25 Presione el pulsador oscilante situado en la parte superior de la palanca de control en la dirección identificada por el triángulo azul del panel de control.

- ⊙ Resultado: las ruedas direccionales deberán girar en la dirección que indique el triángulo azul en el panel de control.

26 Presione el pulsador oscilante en la dirección indicada por el triángulo amarillo en el panel de control.

- ⊙ Resultado: las ruedas direccionales deberán girar en la dirección que indique el triángulo amarillo en el panel de control.

## COMPROBACIÓN DE LAS FUNCIONES

**Comprobación del desplazamiento y los frenos**

- 27 Mantenga presionado el conmutador de activación de funciones.
- 28 Mueva lentamente la palanca de control en la dirección indicada por la flecha azul del panel de control hasta que la máquina comience a moverse, y luego devuelva la palanca a la posición central.

⦿ Resultado: la máquina deberá moverse en la dirección señalada por la flecha azul del panel de control, y después detenerse bruscamente.

- 29 Mueva lentamente la palanca de control en la dirección indicada por la flecha amarilla del panel de control hasta que la máquina comience a moverse, y luego devuelva la palanca a la posición central.

⦿ Resultado: la máquina deberá moverse en la dirección señalada por la flecha amarilla del panel de control y después detenerse bruscamente.

Nota: Los frenos deben ser capaces de detener la máquina en cualquier pendiente por la que pueda subir.

**Comprobación del funcionamiento del sensor de inclinación**

Nota: Realice esta prueba desde el suelo, utilizando el controlador de la plataforma. No permanezca en la plataforma.

- 30 Baje completamente la plataforma.
- 31 Coloque un bloque de madera de 10x5 cm o una pieza similar bajo cada rueda de un lateral de la máquina.

- 32 Eleve la plataforma a unos 2,1 m del suelo.

⦿ Resultado: la plataforma deberán dejar de elevarse y la alarma de inclinación emitirá 600 señales sonoras por minuto.

- 33 Mueva la palanca de control de desplazamiento en la dirección indicada por la flecha azul y, luego, en la dirección indicada por la flecha amarilla.

⦿ Resultado: la función de desplazamiento no deberá funcionar en ninguna dirección.

- 34 Baje la plataforma y retire ambos bloques de madera.

## COMPROBACIÓN DE LAS FUNCIONES

**Comprobación de la velocidad de desplazamiento limitada**

35 Presione el botón de selección de la función de elevación.

36 Mantenga presionado el conmutador de activación de funciones. Eleve la plataforma a unos 1,2 m del suelo.

⊙ Resultado: Los dispositivos antibaches deberán desplegarse.

37 Presione el conmutador de selección de la función de desplazamiento.

38 Mantenga presionado el conmutador de activación de funciones. Mueva lentamente la palanca de control a la posición de máxima velocidad.

⊙ Resultado: la velocidad máxima de desplazamiento alcanzable con la plataforma elevada no debe superar los 20 cm/s.

Si la velocidad de desplazamiento con la plataforma elevada supera los 20 cm/s, identifique inmediatamente la máquina con una etiqueta distintiva y póngala fuera de servicio.

**Comprobación de los dispositivos antibaches**

Nota: Los dispositivos antibaches deben desplegarse automáticamente al elevar la plataforma. Los dispositivos antibaches activan otro limitador que permite a la máquina continuar funcionando. Si los dispositivos antibaches no se despliegan, suena una alarma y la máquina no funciona.

39 Eleve la plataforma.

⊙ Resultado: cuando la plataforma se eleve a 1,2 m del suelo, deberán desplegarse los dispositivos antibaches.

40 Presione sobre los dispositivos antibaches de un lado y, a continuación, sobre los del otro.

⊙ Resultado: los dispositivos antibaches no deberán moverse.

41 Baje la plataforma.

⊙ Resultado: los dispositivos antibaches deberán regresar a la posición replegada.

42 Coloque un bloque de madera de 10x5 cm o una pieza similar bajo uno de los dispositivos antibaches. Eleve la plataforma.

⊙ Resultado: antes de que la plataforma se eleve a 2,1 metros del suelo, sonará una alarma y la función de desplazamiento no funcionará.

43 Baje la plataforma y retire el bloque de madera de 10x5 cm.

# Inspección del lugar de trabajo



## No utilice la máquina a menos que:

- Conozca y aplique los principios de seguridad de funcionamiento detallados en este manual del operario.
  - 1 Evite situaciones de riesgo.
  - 2 Inspeccione siempre la máquina antes de comenzar cualquier trabajo.
  - 3 Antes de utilizar la máquina, compruebe que todas sus funciones operen correctamente.
- 4 Inspeccione el lugar de trabajo.**

**Antes de pasar a la siguiente sección, asegúrese de haber leído y comprendido el apartado sobre la inspección del lugar de trabajo.**
- 5 Utilice la máquina solamente con el fin para el que fue diseñada.

## Principios básicos

Mediante la inspección del lugar de trabajo, el operario puede determinar si éste es adecuado para utilizar la máquina con total seguridad. El operario debe comprobar el lugar de trabajo antes de llevar la máquina hasta allí.

Es responsabilidad del operario leer y recordar los riesgos inherentes a cada lugar de trabajo. Téngalos presentes y evítelos siempre que ponga en movimiento, prepare o utilice la máquina.

## Inspección del lugar de trabajo

Tenga en cuenta las siguientes situaciones de riesgo y evítelas:

- Desniveles o agujeros
- Baches, obstáculos en el suelo o escombros
- Superficies en pendiente
- Superficies inestables o deslizantes
- Obstáculos elevados o cables de alta tensión
- Lugares peligrosos
- Superficies sin la estabilidad suficiente para resistir todas las fuerzas de carga que ejerce la máquina
- Condiciones meteorológicas y del viento
- Presencia de personal no autorizado
- Otras posibles situaciones de riesgo

# Instrucciones de funcionamiento



## No utilice la máquina a menos que:

- Conozca y aplique los principios de seguridad de funcionamiento detallados en este manual del operario.
  - 1 Evite situaciones de riesgo.
  - 2 Inspeccione siempre la máquina antes de comenzar cualquier trabajo.
  - 3 Antes de utilizar la máquina, compruebe que todas sus funciones operen correctamente.
  - 4 Inspeccione el lugar de trabajo.
- 5 Utilice la máquina solamente con el fin para el que fue diseñada.**

## Principios básicos

La sección Instrucciones de funcionamiento proporciona información sobre todos los aspectos del funcionamiento de la máquina. Es obligación del operario seguir todas las normas de seguridad e instrucciones recogidas en los manuales del operario, de seguridad y de responsabilidades.

Usar la máquina con un fin distinto al de elevar personas, herramientas y material hasta un lugar de trabajo elevado es inseguro y peligroso.

Sólo debe permitirse utilizar la máquina a personal debidamente formado y autorizado. Si está previsto que varios operarios utilicen la máquina en diferentes momentos durante un mismo turno de trabajo, todos ellos deben disponer de la cualificación necesaria y seguir todas las normas de seguridad e instrucciones de los manuales del operario, de seguridad y de responsabilidades. Esto significa que cada nuevo operario debe efectuar una inspección previa al manejo, comprobar las funciones e inspeccionar el lugar de trabajo antes de utilizar la máquina.



## INSTRUCCIONES DE FUNCIONAMIENTO

**Parada de emergencia**

Para detener todas las funciones, presione el botón rojo de parada de emergencia que se encuentra en los controles de la plataforma o en los controles desde el suelo para ponerlo en la posición de apagado.

Si alguna función sigue en marcha después de pulsar cualquiera de los botones de parada de emergencia, repárela.

**Descenso auxiliar**

- 1 Tire del mando de descenso auxiliar.

**Manejo desde el suelo**

- 1 Gire la llave de contacto hasta la posición de control desde el suelo.
- 2 Tire de los dos botones rojos de parada de emergencia para colocarlos en la posición de encendido.
- 3 Antes de poner en funcionamiento la máquina, asegúrese de que el grupo de baterías esté conectado.

**Para situar la plataforma**

- 1 Cambie de posición el conmutador de palanca de elevación/descenso de acuerdo con las marcas del panel de control.

Las funciones de desplazamiento y dirección no están disponibles en los controles desde el suelo.

**Manejo desde la plataforma**

- 1 Gire la llave de contacto hasta la posición de control desde la plataforma.
- 2 Tire de los botones rojos de parada de emergencia de los controles de la plataforma y desde el suelo para ponerlos en la posición de encendido.
- 3 Antes de poner en funcionamiento la máquina, asegúrese de que el grupo de baterías esté conectado.

**Para situar la plataforma**

- 1 Presione el botón de selección de la función de elevación.
- 2 Mantenga presionado el conmutador de activación de funciones de la palanca de control.
- 3 Mueva la palanca de control de acuerdo con las marcas del panel de control.

**Para controlar la dirección**

- 1 Presione el botón de selección de la función de desplazamiento.
- 2 Mantenga presionado el conmutador de activación de funciones de la palanca de control.
- 3 Gire las ruedas direccionales con el pulsador oscilante situado en la parte superior de la palanca de control.

**Para desplazarse**

- 1 Presione el botón de selección de la función de desplazamiento.
- 2 Mantenga presionado el conmutador de activación de funciones de la palanca de control.
- 3 Para aumentar la velocidad: aleje lentamente la palanca de control del centro.

Para reducir la velocidad: desplace lentamente la palanca de control hacia el centro.

Para detener la máquina: devuelva la palanca de control al centro o libere el conmutador de activación de funciones.

Utilice las flechas de dirección codificadas con colores que hay en los controles de la plataforma y en la plataforma para identificar la dirección en la que se desplazará la máquina.

Si la plataforma está elevada, la velocidad de desplazamiento de la máquina será limitada.

El estado de las baterías influirá en el rendimiento de la máquina. La velocidad de desplazamiento y de funcionamiento de la máquina se reducirá cuando el indicador del nivel de la batería parpadee.

## INSTRUCCIONES DE FUNCIONAMIENTO

**Para reducir la velocidad de desplazamiento**

Los controles de desplazamiento pueden funcionar en dos modos distintos de velocidad de desplazamiento. Si la luz del botón de velocidad de desplazamiento está encendida, el modo de velocidad de desplazamiento lento está activo. Si la luz del botón está apagada, el modo de velocidad de desplazamiento rápido está activo.



Para seleccionar la velocidad de desplazamiento deseada, presione el botón de velocidad de desplazamiento.

**Conducción en una pendiente**

Determine los valores de pendiente y de talud para la máquina y determine el grado de la pendiente.

**GS-1530 y GS-1532**

**Valor máximo de pendiente, replegada**  
ANSI / CSA / AUS 30% (17°)



**Valor máximo de talud, replegada**  
ANSI / CSA / AUS 30% (17°)

**GS-1930 y GS-1932**

**Valor máximo de pendiente, replegada**  
ANSI / CSA 30% (17°)  
AUS 25% (14°)



**Valor máximo de talud, replegada**  
ANSI / CSA 30% (17°)  
AUS 25% (14°)

Nota: El valor de la pendiente está sujeto a las condiciones del terreno y la tracción adecuada.

Para seleccionar el modo de velocidad de desplazamiento rápido, presione el botón de velocidad de desplazamiento.

**Para determinar el grado de la pendiente:**

Mida la pendiente con un inclinómetro digital  
O lleve a cabo el siguiente procedimiento.

Necesitará:

Nivel de carpintero

Listón de madera recto, de al menos 1 m de largo

Cinta métrica

Coloque el listón sobre la pendiente.

Coloque el nivel sobre el lado superior de la parte más baja del listón y eleve éste hasta nivelarlo.

Mantenga nivelado el listón y mida la distancia desde el lado inferior hasta el suelo.

Divida la distancia que indica la cinta métrica (vertical) por la longitud del listón (horizontal) y multiplique por 100.

Ejemplo:

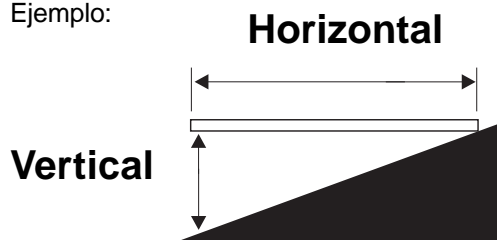

Horizontal = 3,6 m

Vertical = 0,3 m

$0,3 \text{ m} \div 3,6 \text{ m} = 0,083 \times 100 = 8,3\%$

Si la pendiente supera los valores de pendiente o de talud establecidos, la máquina debe elevarse utilizando un cabrestante, o transportarse pendiente arriba o abajo. Consulte la sección de transporte y elevación.

## INSTRUCCIONES DE FUNCIONAMIENTO

**Lectura indicadora de error**

Si la lectura de los LED de diagnóstico muestra un código de error, como p. ej. LL, pulse y tire del botón rojo de parada de emergencia para reiniciar el sistema.

**Para extender o replegar la plataforma**

- 1 Pise el pedal de extensión de la plataforma en la tabla de pie de la plataforma.
- 2 Agarre con cuidado las barandillas de la plataforma y empuje para extender la plataforma hasta que haga tope en su posición intermedia.
- 3 Vuelva a pisar el pedal de extensión y empuje hasta extender totalmente la plataforma.

No se suba a la extensión de la plataforma mientras intenta extenderla.

- 4 Pise el pedal de extensión de la plataforma y tire para replegar la plataforma hasta que haga tope en su posición intermedia. Vuelva a pisar para replegar totalmente la plataforma.

**Manejo desde el suelo con el controlador**

Mantenga una distancia segura entre el operario, la máquina y los objetos fijos.

Cuando utilice el controlador, tenga en cuenta la dirección en la que se desplazará la máquina.

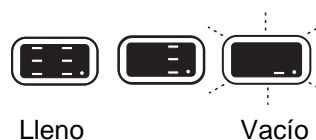
**Indicador del nivel de la batería**

Utilice la lectura de los LED de diagnóstico para determinar el nivel de la batería.

**Protección contra caídas**

No es necesario el uso de un equipo de protección contra caídas (PFPE) cuando se esté trabajando con la máquina. Si fuera necesario utilizar un PFPE debido a las normas del lugar de trabajo o de la empresa, debe tenerse en cuenta lo siguiente:

Todos los PFPE deben cumplir las normas gubernamentales pertinentes y deben inspeccionarse y utilizarse siguiendo las instrucciones del fabricante.

**Después de cada uso**

- 1 Elija un lugar de estacionamiento seguro con una superficie firme y llana, sin obstáculos ni tráfico.
- 2 Baje la plataforma.
- 3 Gire la llave de contacto a la posición de apagado y extráigala para evitar el uso no autorizado.
- 4 Bloquee las ruedas.
- 5 Cargue las baterías.

**Cómo utilizar el brazo de seguridad**

- 1 Eleve la plataforma a unos 2,4 m del suelo.
- 2 Gire el brazo de seguridad alejándolo de la máquina y déjelo suspendido.
- 3 Baje la plataforma hasta que el brazo de seguridad quede colocado correctamente en la articulación. Al bajar la plataforma, manténgase alejado del brazo de seguridad.

## INSTRUCCIONES DE FUNCIONAMIENTO



## Instrucciones del cargador y de la batería

### Cumpla las siguientes instrucciones:

- No utilice un cargador externo ni una batería de refuerzo.
- Cargue la batería en una zona bien ventilada.
- Utilice una tensión de entrada de CA adecuada para cargar la batería, tal como se indica en el cargador.
- Utilice sólo baterías y cargadores autorizados por Genie.

### Para cargar la batería

- 1 Antes de cargar las baterías, asegúrese de que estén conectadas.
- 2 Abra el compartimento de la batería. El compartimento deberá permanecer abierto durante todo el ciclo de carga.

### Baterías que no necesitan mantenimiento

- 3 Conecte el cargador de baterías a un circuito de CA con toma de tierra.
- 4 Cuando la batería esté totalmente cargada, el cargador lo indicará.

### Baterías estándar

- 3 Quite los tapones de ventilación de la batería y compruebe el nivel de ácido. Si fuese necesario, añada agua destilada hasta cubrir las placas. No rellene excesivamente antes del ciclo de carga.
- 4 Vuelva a colocar los tapones de ventilación de la batería.
- 5 Conecte el cargador de baterías a un circuito de CA con toma de tierra.
- 6 Cuando la batería esté totalmente cargada, el cargador lo indicará.
- 7 Compruebe el nivel de ácido de la batería cuando termine el ciclo de carga. Vierta agua destilada hasta la parte inferior del tubo de llenado. No sobrepase el límite.

### Instrucciones de carga y llenado de batería seca

- 1 Quite los tapones de ventilación de la batería y retire permanentemente el sello de plástico que cubre las aberturas de ventilación de la batería.
- 2 Rellene cada celda con ácido para baterías (electrolito) hasta que el nivel sea suficiente para cubrir las placas.

No llene hasta el nivel máximo hasta después de completar el ciclo de carga. Un llenado excesivo puede hacer que el ácido rebose durante el proceso de carga. Neutralice cualquier vertido accidental de ácido con bicarbonato sódico y agua.

- 3 Coloque los tapones de ventilación de la batería.
- 4 Cargue la batería.
- 5 Compruebe el nivel de ácido de la batería cuando termine el ciclo de carga. Vierta agua destilada hasta la parte inferior del tubo de llenado. No sobrepase el límite.

# Instrucciones de transporte y elevación



## Cumpla las siguientes instrucciones:

- ☑ Al elevar la máquina con una grúa o carretilla elevadora, actúe con sentido común y planificación a la hora de controlar el movimiento de la máquina.
- ☑ El vehículo de transporte debe estar aparcado en una superficie nivelada.
- ☑ El vehículo de transporte deberá estar bien sujeto para impedir que se desplace mientras se carga la máquina.
- ☑ Asegúrese de que la capacidad del vehículo, las superficies de carga y las cadenas o correas sean capaces de soportar el peso de la máquina. Consulte el peso de la máquina en la etiqueta de serie.
- ☑ Antes de soltar los frenos, la máquina deberá encontrarse sobre una superficie nivelada o estar bien inmovilizada.
- ☑ No conduzca la máquina en una pendiente que exceda los valores de pendiente o de talud establecidos. Consulte la sección Conducción en una pendiente en las instrucciones de funcionamiento.
- ☑ Si la pendiente del chasis del vehículo de transporte excede el máximo permitido, la máquina debe cargarse y descargarse utilizando un cabrestante tal y como se ha descrito.

## Liberación del freno



- 1 Bloquee las ruedas para impedir que la máquina se mueva.
- 2 Compruebe que la línea del cabrestante esté bien sujeta a los puntos de fijación del chasis y que no haya obstáculos en la trayectoria.
- 3 Pulse el botón negro de liberación del freno para abrir la válvula del freno.
- 4 Bombee el botón rojo de la bomba manual de liberación del freno.

Después de cargar la máquina:

- 1 Bloquee las ruedas para impedir que la máquina se mueva.
- 2 Presione el botón de selección de la función de desplazamiento. Mantenga presionado el conmutador de activación de funciones de la palanca de control. Aleje del centro la palanca de control para reajustar los frenos.

No se recomienda remolcar los modelos Genie GS-1530, GS-1930, GS-1532 o GS-1932. Si tuviera que remolcar la máquina, no supere 3,2 km/h.

## INSTRUCCIONES DE TRANSPORTE Y ELEVACIÓN



### Cumpla las siguientes instrucciones:

- ☑ Instale y eleve la máquina sólo con poleas apropiadas.
- ☑ Asegúrese de que la capacidad de la grúa, las superficies de carga y las correas o cadenas sean capaces de soportar el peso de la máquina. Consulte la etiqueta de serie.

### Instrucciones de elevación

Baje completamente la plataforma. Asegúrese de que la cubierta de extensión, los controles y las bandejas de componentes estén correctamente colocados. Retire todos los elementos sueltos de la máquina.

Determine el centro de gravedad de la máquina con ayuda de la tabla y el dibujo de esta página.

Enganche el cordaje sólo a los puntos de elevación provistos en la máquina. En la parte frontal de la máquina hay dos agujeros de 2,5 cm y otros dos agujeros en la escalera.

Ajuste el cordaje para evitar dañar la máquina y mantenerla nivelada.

Centro de gravedad	Eje X	Eje Y
GS-1530	65,3 cm	59,6 cm
GS-1532	49,8 cm	47,2 cm
GS-1930	64,8 cm	56,1 cm
GS-1932	50,8 cm	49,5 cm

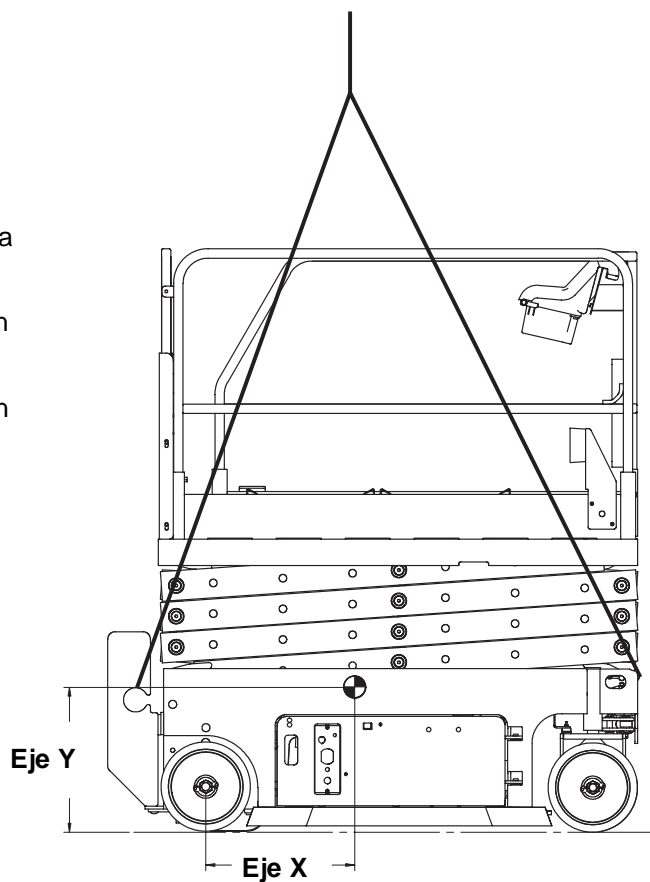

## INSTRUCCIONES DE TRANSPORTE Y ELEVACIÓN

## Fijación en un camión o remolque para transporte

Utilice siempre el bloqueo de la cubierta de extensión cuando esté transportando la máquina.

Gire la llave de contacto hasta la posición de apagado y extráigala antes de transportar la máquina.

Revise toda la máquina por si hubiera elementos sueltos o mal sujetos.

Utilice cadenas o correas con suficiente capacidad de carga.

Utilice al menos dos cadenas o dos correas.

Ajuste el cordaje para evitar dañar las cadenas.

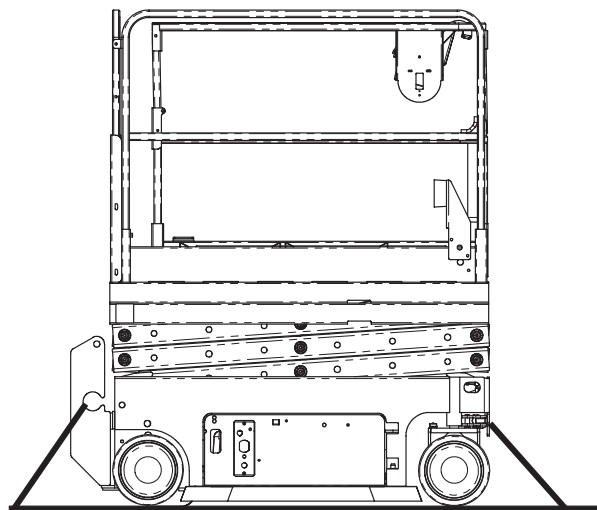
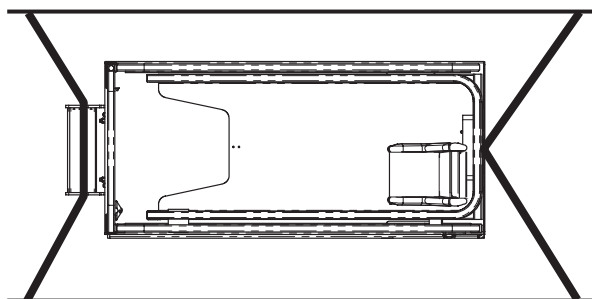

# Pegatinas

## Inspección de las pegatinas que contienen texto

Determine si las pegatinas de la máquina contienen texto o símbolos. Realice una inspección adecuada para comprobar que todas las pegatinas estén en su sitio y sean legibles.

Part No.	Description	Quantity
28164	Notice - Hazardous Materials	1
28171	Label - No Smoking	1
28174	Label - Power to Platform, 230V	2
28175	Caution - Compartment Access	1
28176	Notice - Missing Manuals	1
28235	Label - Power to Platform, 115V	2
28236	Warning - Failure To Read . . .	1
31060	Danger - Do Not Alter Limit Switch	1
31508	Notice - Power to Battery Charger	1
40434	Label - Lanyard Anchorage	3
43089	Notice - Operating Instructions, Ground	1
43093	Notice - Tire Specification	4
43617	Danger - Tip-over (batteries)	1
43618	Label - Directional Arrows	2
43619	Label - Safety Arm	1
43658	Label - Power to Charger, 230V	1
43696	Danger - Electrocuting Hazard	2
44255	Danger - Crushing Hazard	4
44736	Danger - Tilt Alarm	1
44737	Danger - Tip-over, Trays Open	2
44753	Label - LED Diagnostic Readout	1
44980	Label - Power to Charger, 115V	1
44981	Label - Air to Platform, 110 PSI	2
46262	Danger - Battery/Charger Safety	1
52475	Label - Transport Tie-down	5
62053	Cosmetic - Genie GS-1530	2
62054	Cosmetic - Genie GS-1930	2
65052	Label - ECM Fault Codes	1
72143	Label - Emergency Stop	1
72853	Danger - Improper Use Hazard	1

Part No.	Description	Quantity
72970	Notice - Battery Charger Operating Instructions	1
82287	Cosmetic - Genie GS-1932	2
82366	Label - Chevron Rykon	1
82447	Label - Auxiliary Lowering	1
82485	Label - Wheel Load, GS-1530	4
82486	Label - Wheel Load, GS-1930	4
82557	Label - Platform Controls Location	1
82558	Warning - Skin Injection Hazard	1
82559	Notice - Annual Inspection	1
82561	Danger - Crushing Hazard	2
82563	Notice - Max Cap 500 lbs / 227 kg*	1
82564	Notice - Max Cap 600 lbs / 272 kg*	1
82565	Notice - Side Force, 100 lbs / 445 N, ANSI & CSA	1
82566	Notice - Manual Force, 200 / 400 N Australia	1
82567	Ground Control Panel	1
82568	Cosmetic - Genie GS-1532	2
82570	Label - Wheel Load, GS-1532	4
82571	Label - Wheel Load, GS-1932	4
82657	Notice - Battery Connection Diagram	1
97618	Notice - Manual Force, 400 N, Indoor Use Only, Australia	1
97712	Danger/Notice - Brake Release Safety & Operating Instructions	1
97772	Platform Control Panel	1
1000041	Notice - Operating Instructions, Platform	1
1000042	Danger - General Safety Rules	1

\*Please reference the chart on page 2 to determine the capacity of your machine.





PEGATINAS

**Ground  
Controls  
Side**

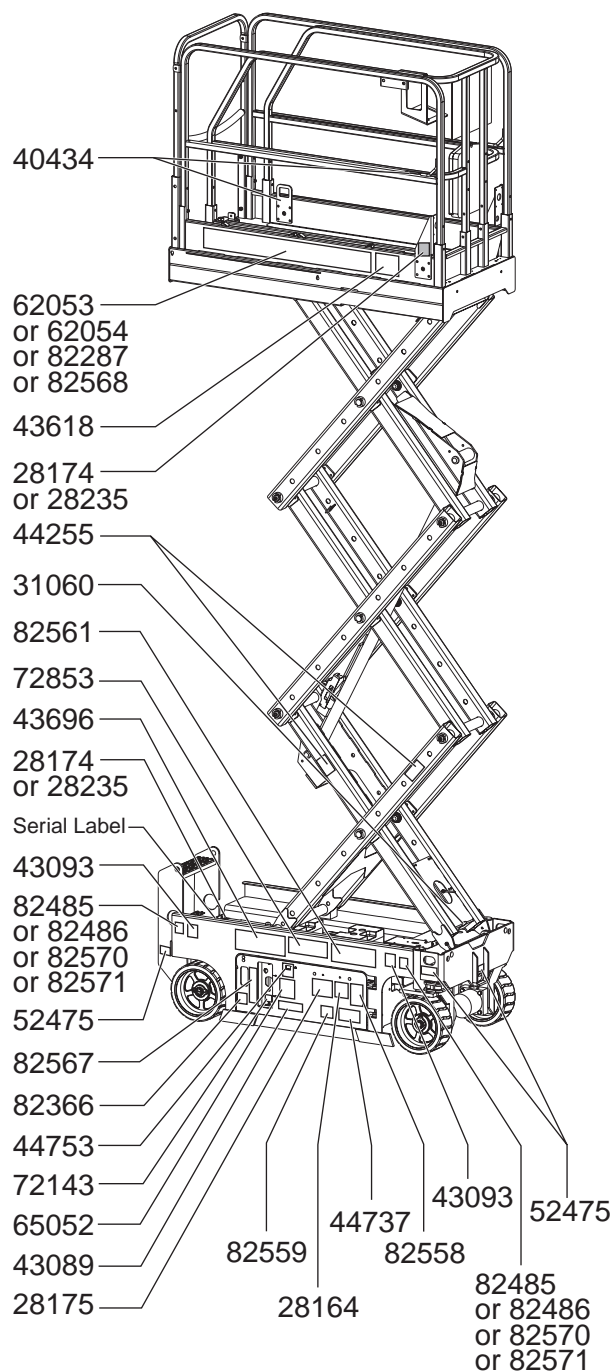

**Battery  
Side**

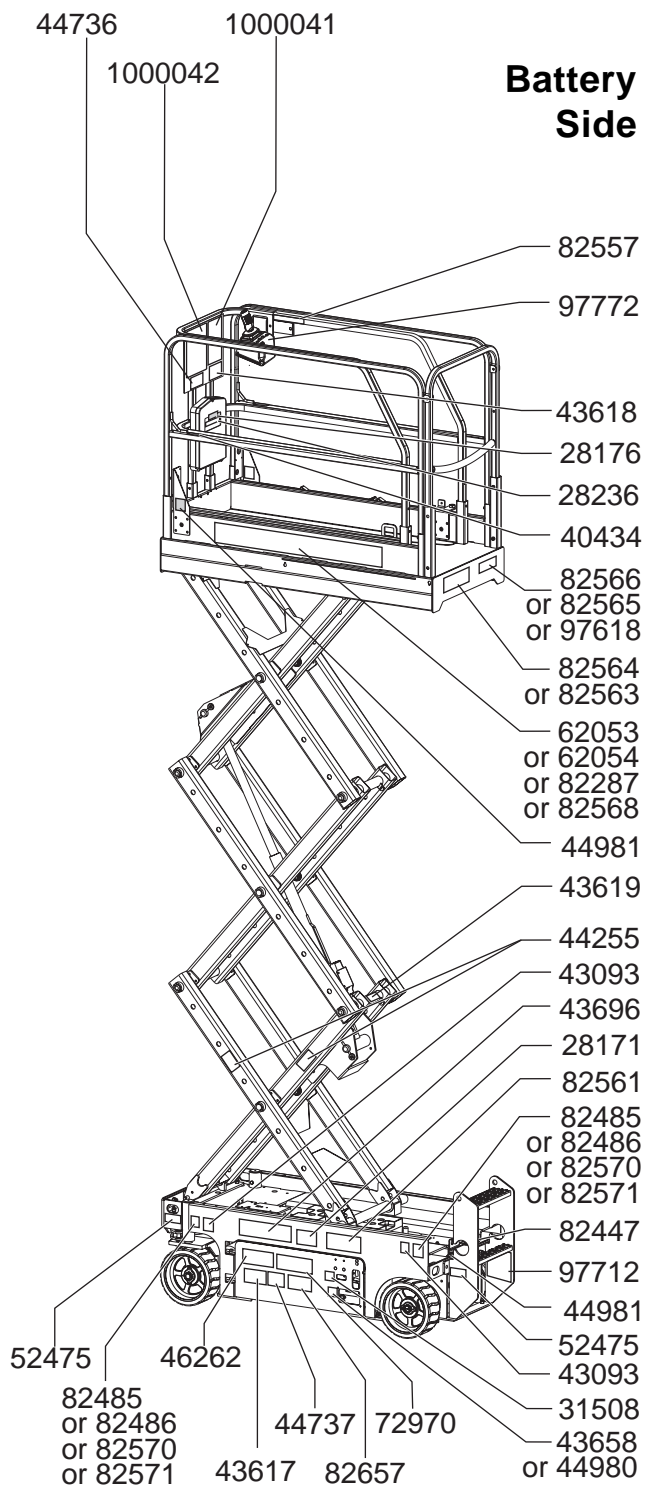

## PEGATINAS

## Inspección de las pegatinas que contienen símbolos

Determine si las pegatinas de la máquina contienen texto o símbolos. Realice una inspección adecuada para comprobar que todas las pegatinas estén en su sitio y sean legibles.

N° de pieza	Descripción	Cantidad
28174	Etiqueta: Alimentación a la plataforma, 230V	2
28235	Etiqueta: Alimentación a la plataforma, 115V	2
40434	Etiqueta: Anclaje para el cable	3
43618	Etiqueta: Flechas de dirección	2
43658	Etiqueta: Alimentación al cargador, 230V	1
44980	Etiqueta: Alimentación al cargador, 115V	1
44981	Etiqueta: Toma de aire en la plataforma, 7,58 bar	2
52475	Etiqueta: Enganche para el transporte	5
62053	Cosmética: Genie GS-1530	2
62054	Cosmética: Genie GS-1930	2
72143	Etiqueta: Parada de emergencia	1
82472	Advertencia: Riesgo de aplastamiento	1
82474	Advertencia: Calzo de seguridad	2
82476	Peligro: Riesgo de electrocución	2
82481	Peligro: Seguridad del cargador/baterías	1

N° de pieza	Descripción	Cantidad
82482	Etiqueta: Descenso auxiliar	1
82485	Etiqueta: Carga de la rueda, GS-1530	4
82486	Etiqueta: Carga de la rueda, GS-1930	4
82487	Aviso: Instrucciones de funcionamiento	2
82495	Peligro: Seguridad de liberación del freno e instrucciones de funcionamiento	1
82496	Peligro: Capacidad máxima, 227 kg*	1
82501	Peligro: Capacidad máxima, 272 kg*	1
82502	Etiqueta: Lectura de los LED de diagnóstico	1
82560	Advertencia: Riesgo de perforación de la piel	1
82562	Peligro: Riesgo de aplastamiento	4
82567	Panel de controles desde el suelo	1
82656	Peligro: Fuerza manual máxima, 445 N	1
97719	Etiqueta: Brazo de seguridad	1
97772	Panel de controles desde la plataforma	1

\*Consulte el cuadro en la página 2 para determinar la capacidad de la máquina.

PEGATINAS

**Lateral de los controles desde el suelo**

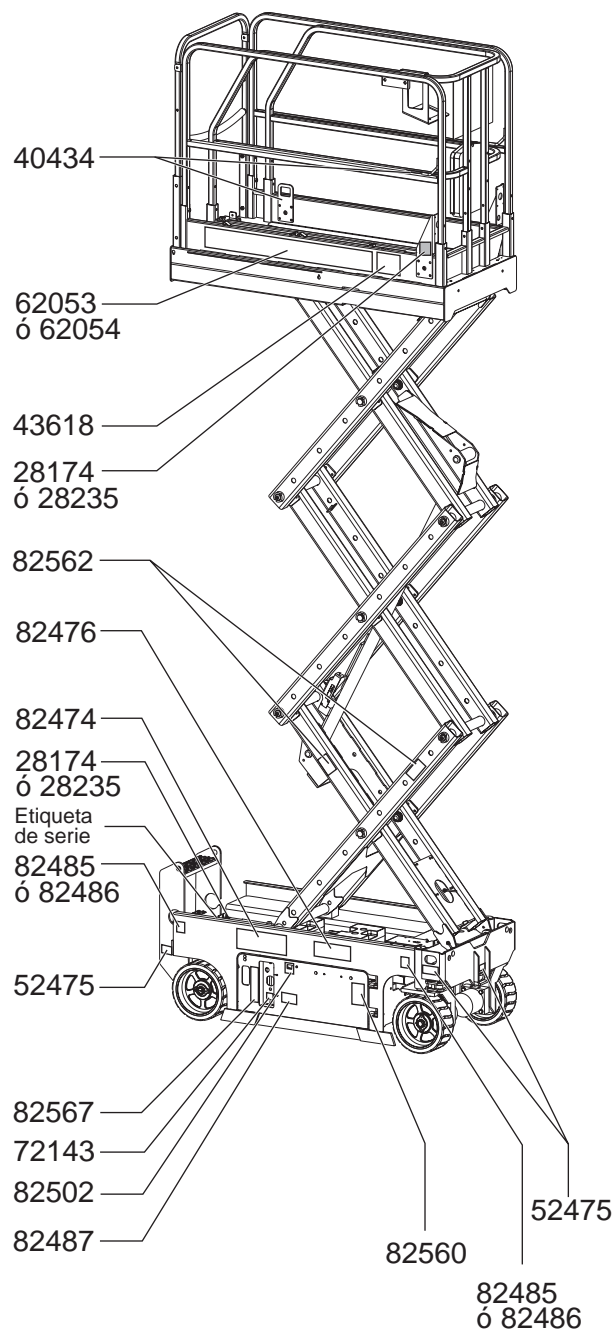

**Lateral de la batería**

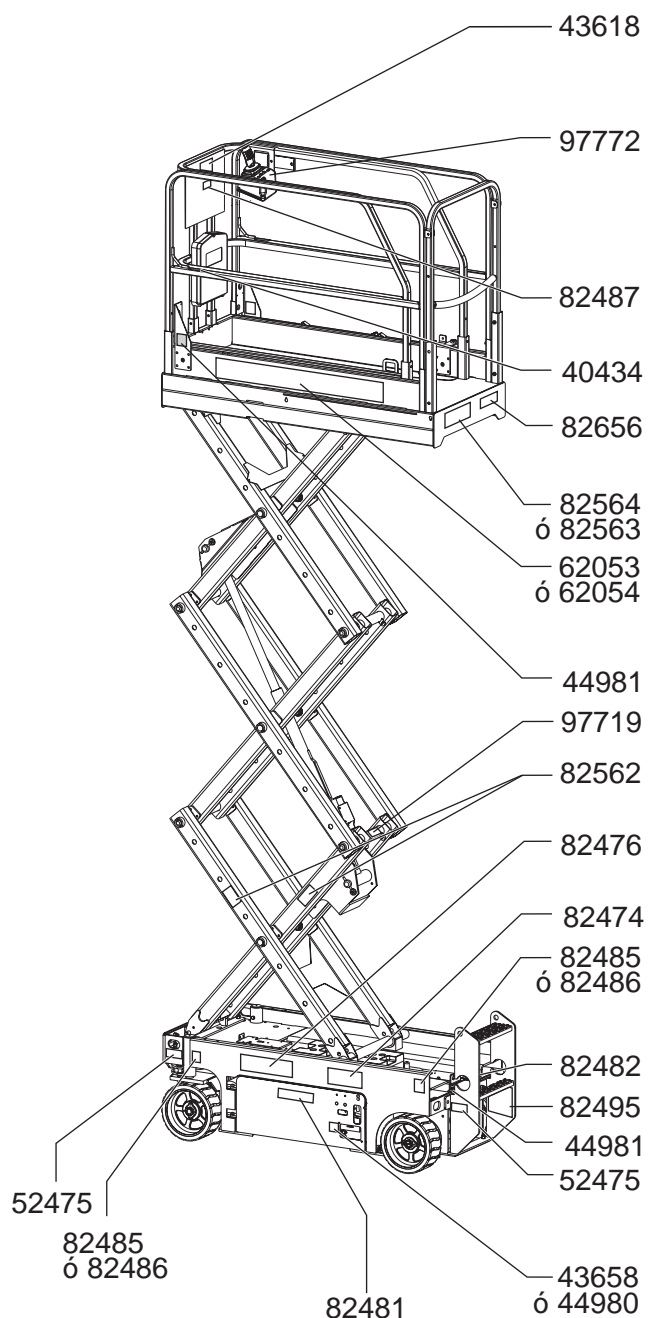

# Especificaciones

Modelo	GS-1530
Altura máxima de funcionamiento	6,4 m
Altura máxima de la plataforma	4,6 m
Altura máxima, replegada, barandillas elevadas	1,96 m
Altura máxima, replegada, barandillas bajadas	1,92 m
Altura máxima, replegada, barandillas quitadas	97 cm
Altura de las barandillas	99,1 cm
Ancho	76,2 cm
Longitud, replegada	1,82 m
Longitud con la plataforma extendida	2,73 m
Capacidad máxima de carga	272 kg
Velocidad máxima del viento	12,5 m/s
Distancia entre ejes	1,32 m
Radio de giro (exterior)	1,55 m
Radio de giro (interior)	0 cm
Altura libre sobre el suelo	6,1 cm
Altura libre sobre el suelo, dispositivos antibaches desplegados	1,9 cm
Peso (el peso de la máquina varía con las configuraciones opcionales)	Consulte la etiqueta de serie
Fuente de alimentación	4 baterías, 6V 225AH
Tensión del sistema	24V
Controles	Proporcionales
Dimensiones de la plataforma (largo x ancho)	1,6 m x 74 cm
Longitud de extensión de la plataforma	90,4 cm
Salida de CA en la plataforma	Estándar
Presión hidráulica máxima (funciones)	241 bares

Tamaño de los neumáticos	12 x 4,5 x 8 pulg.
Emisiones de ruido aéreo	<70 dB
Nivel máximo de ruido en estaciones de trabajo en funcionamiento normal (ponderado A)	
<b>Valor máximo de pendiente, posición replegada</b>	30% (17°)
<b>Valor máximo de talud, posición replegada</b>	30% (17°)
Nota: El valor de la pendiente está sujeto a las condiciones del terreno y la tracción adecuada.	
<b>Velocidades de desplazamiento</b>	
Máxima con la plataforma replegada	4,0 km/h
Máxima con la plataforma elevada	0,8 km/h 12,5 m/55 s
<b>Información de carga sobre el suelo</b>	
Carga máxima del neumático	
ANSI/CSA	533 kg
AUS	547 kg
Presión de contacto de los neumáticos	
ANSI/CSA	9,19 kg/cm <sup>2</sup> 900 kPa
AUS	9,40 kg/cm <sup>2</sup> 921 kPa
Presión sobre suelo ocupado	1.162 kg/m <sup>2</sup> 11,40 kPa
AUS	1.216 kg/m <sup>2</sup> 11,92 kPa

Nota: Esta información de carga sobre el suelo es aproximada y no incorpora las distintas configuraciones opcionales. Solamente debería utilizarse en combinación con los factores de seguridad adecuados.

Uno de los principios de Genie es la continua mejora de sus productos. Las especificaciones de nuestros productos están sujetas a cambios sin previo aviso u obligación por parte de Genie.

## ESPECIFICACIONES

<b>Modelo</b>	<b>GS-1930</b>
Altura máxima de funcionamiento	7,6 m
Altura máxima de la plataforma	5,8 m
Altura máxima, replegada, barandillas elevadas	1,99 m
Altura máxima, replegada, barandillas bajadas	1,95 m
Altura máxima, replegada, barandillas quitadas	1,0 m
Altura de las barandillas	99,1 cm
Ancho	76,2 cm
Longitud, replegada	1,82 m
Longitud con la plataforma extendida	2,73 m
Capacidad máxima de carga	227 kg
Velocidad máxima del viento	12,5 m/s
Distancia entre ejes	1,32 m
Radio de giro (exterior)	1,55 m
Radio de giro (interior)	0 cm
Altura libre sobre el suelo	6,1 cm
Altura libre sobre el suelo, dispositivos antibaches desplegados	1,9 cm
Peso (el peso de la máquina varía con las configuraciones opcionales)	Consulte la etiqueta de serie
Fuente de alimentación	4 baterías, 6V 225AH
Tensión del sistema	24V
Controles	Proporcionales
Dimensiones de la plataforma (largo x ancho)	1,6 m x 74 cm
Longitud de extensión de la plataforma	90,4 cm
Salida de CA en la plataforma	Estándar
Presión hidráulica máxima (funciones)	241 bares

Tamaño de los neumáticos	12 x 4,5 x 8 pulg.
Emisiones de ruido aéreo	<70 dB
Nivel máximo de ruido en estaciones de trabajo en funcionamiento normal (ponderado A)	

**Valor máximo de pendiente, posición replegada**

ANSI/CSA	30% (17°)
AUS	25% (14°)

**Valor máximo de talud, posición replegada**

ANSI/CSA	30% (17°)
AUS	25% (14°)

Nota: El valor de la pendiente está sujeto a las condiciones del terreno y la tracción adecuada.

**Velocidades de desplazamiento**

Máxima con la plataforma replegada	4,0 km/h
Máxima con la plataforma elevada	0,8 km/h 12,5 m/55 s

**Información de carga sobre el suelo**

Carga máxima del neumático	
ANSI/CSA	591 kg
AUS	600 kg
Presión de contacto de los neumáticos	
ANSI/CSA	10,18 kg/cm <sup>2</sup> 998 kPa
AUS	10,35 kg/cm <sup>2</sup> 1.014 kPa
Presión sobre suelo ocupado	
AUS	1.172 kg/m <sup>2</sup> 11,50 kPa 1.391 kg/m <sup>2</sup> 13,65 kPa

Nota: Esta información de carga sobre el suelo es aproximada y no incorpora las distintas configuraciones opcionales. Solamente debería utilizarse en combinación con los factores de seguridad adecuados.

Uno de los principios de Genie es la continua mejora de sus productos. Las especificaciones de nuestros productos están sujetas a cambios sin previo aviso u obligación por parte de Genie.

## ESPECIFICACIONES

<b>Modelo</b>	<b>GS-1532</b>
Altura máxima de funcionamiento	6,4 m
Altura máxima de la plataforma	4,6 m
Altura máxima, replegada, barandillas elevadas	2,02 m
Altura máxima, replegada, barandillas plegadas	1,73 m
Altura máxima, replegada, barandillas quitadas	97 cm
Altura de las barandillas	1,1 m
Ancho	81,3 cm
Longitud, replegada	1,82 m
Longitud con la plataforma extendida	2,73 m
Capacidad máxima de carga	272 kg
Velocidad máxima del viento	12,5 m/s
Distancia entre ejes	1,32 m
Radio de giro (exterior)	1,55 m
Radio de giro (interior)	0 cm
Altura libre sobre el suelo	6,1 cm
Altura libre sobre el suelo, dispositivos antibaches desplegados	1,9 cm
Peso (el peso de la máquina varía con las configuraciones opcionales)	Consulte la etiqueta de serie
Fuente de alimentación	4 baterías, 6V 225AH
Tensión del sistema	24V
Controles	Proporcionales

Dimensiones de la plataforma (largo x ancho)	1,6 m x 74 cm
Longitud de extensión de la plataforma	90,4 cm
Salida de CA en la plataforma	Estándar
Presión hidráulica máxima (funciones)	241 bares
Tamaño de los neumáticos	12 x 4,5 x 8 pulg.
Emisiones de ruido aéreo Nivel máximo de ruido en estaciones de trabajo en funcionamiento normal (ponderado A)	<70 dB
<b>Valor máximo de pendiente, posición replegada</b>	30% (17°)
<b>Valor máximo de talud, posición replegada</b>	30% (17°)
Nota: El valor de la pendiente está sujeto a las condiciones del terreno y la tracción adecuada.	
<b>Velocidades de desplazamiento</b>	
Máxima con la plataforma replegada	4,0 km/h
Máxima con la plataforma elevada	0,8 km/h 12,5 m/55 s
<b>Información de carga sobre el suelo</b>	
Carga máxima del neumático	547 kg
Presión de contacto de los neumáticos	9,43 kg/cm <sup>2</sup> 924 kPa
Presión sobre suelo ocupado	1.142 kg/m <sup>2</sup> 11,20 kPa

Nota: Esta información de carga sobre el suelo es aproximada y no incorpora las distintas configuraciones opcionales. Solamente debería utilizarse en combinación con los factores de seguridad adecuados.

Uno de los principios de Genie es la continua mejora de sus productos. Las especificaciones de nuestros productos están sujetas a cambios sin previo aviso u obligación por parte de Genie.

## ESPECIFICACIONES

<b>Modelo</b>	<b>GS-1932</b>
Altura máxima de funcionamiento	7,6 m
Altura máxima de la plataforma	5,8 m
Altura máxima, replegada, barandillas elevadas	2,11 m
Altura máxima, replegada, barandillas plegadas	1,76 m
Altura máxima, replegada, barandillas quitadas	1,0 m
Altura de las barandillas	99,1 cm
Ancho	81,3 cm
Longitud, replegada	1,82 m
Longitud con la plataforma extendida	2,73 m
Capacidad máxima de carga	227 kg
Velocidad máxima del viento	12,5 m/s
Distancia entre ejes	1,32 m
Radio de giro (exterior)	1,55 m
Radio de giro (interior)	0 cm
Altura libre sobre el suelo	6,1 cm
Altura libre sobre el suelo, dispositivos antibaches desplegados	1,9 cm
Peso (el peso de la máquina varía con las configuraciones opcionales)	Consulte la etiqueta de serie
Fuente de alimentación	4 baterías, 6V 225AH
Tensión del sistema	24V
Controles	Proporcionales

Dimensiones de la plataforma (largo x ancho)	1,6 m x 74 cm
Longitud de extensión de la plataforma	90,4 cm
Salida de CA en la plataforma	Estándar
Presión hidráulica máxima (funciones)	241 bares
Tamaño de los neumáticos	12 x 4,5 x 8 pulg.
Emisiones de ruido aéreo Nivel máximo de ruido en estaciones de trabajo en funcionamiento normal (ponderado A)	<70 dB

**Valor máximo de pendiente, posición replegada** 25% (14°)

**Valor máximo de talud, posición replegada** 25% (14°)

Nota: El valor de la pendiente está sujeto a las condiciones del terreno y la tracción adecuada.

**Velocidades de desplazamiento**

Máxima con la plataforma replegada	4,0 km/h
Máxima con la plataforma elevada	0,8 km/h 12,5 m/55 s

**Información de carga sobre el suelo**

Carga máxima del neumático	600 kg
Presión de contacto de los neumáticos	10,35 kg/cm <sup>2</sup> 1014 kPa
Presión sobre suelo ocupado	1313 kg/m <sup>2</sup> 12,88 kPa

Nota: Esta información de carga sobre el suelo es aproximada y no incorpora las distintas configuraciones opcionales. Solamente debería utilizarse en combinación con los factores de seguridad adecuados.

Uno de los principios de Genie es la continua mejora de sus productos. Las especificaciones de nuestros productos están sujetas a cambios sin previo aviso u obligación por parte de Genie.